

wDALI RM8

Datenblatt

wDALI Relais



Modul zur drahtlosen Anbindung von schaltbaren Lasten an ein DALI-System

Art.Nr. 86459542 (wDALI RM8)

wDALI RM8 Interface

Überblick

- Anbindung von schaltbaren Lasten ohne DALI-Eingang an einen DALI-Bus
- Die Lasten können mit DALI-Befehlen ein- und ausgeschaltet werden
- 2 Komponenten: eine mit dem DALI-Bus verbundene Sendeeinheit und ein Empfangsmodul mit Schaltrelais
- Die Versorgung der Sendeeinheit (Transmitter) erfolgt direkt über die DALI Leitung, die Versorgung des Empfängers mit dem Schaltrelais vom Netz
- Das Interface verfügt über eine DALI-Adresse und kann Gruppen und Szenen zugeordnet werden
- Einfache Konfiguration mit DALI-Cockpit Softwaretool

Spezifikation, Kenndaten

Typ	wDALI RM8
Artikelnummer	86459542

elektrische Daten Transmitter:

Versorgung	aus DALI Bus
typ. Stromaufnahme	3.8mA
Eingang	DALI
Funktion und Verhalten nach PowerOn	programmierbar, Power On bezieht sich hier auf die Rückkehr der Busversorgung
Frequenzband	2,4 Ghz

technische Daten Transmitter:

Abmessungen	59mmx33mmx15mm
Gehäusotyp	Doseneinbau
Querschnitt Anschlussdraht	0.5 bis 1.5 mm ²
Lagertemperatur	-20°C...+75°C
Betriebstemperatur	-20°C...+75°C
Schutzart	IP20

elektrische Daten Receiver:

Versorgung	210-250VAC / 50-60Hz
------------	----------------------

Nennlast	1000VA
max. Schaltstrom	8A
max. Einschaltstromspitzen	80A
Relaiskontakt	1 Ein/Aus, max. 30000 Schaltspiele bei Nennlast resistiv, max. Schaltfrequenz 1Hz
Frequenzband	2,4 Ghz

technische Daten Receiver:

Abmessungen	59mmx33mmx15mm
Gehäusetyp	Doseneinbau
Querschnitt Anschlussdraht	0.5 bis 1.5 mm ²
Lagertemperatur	-20°C...+75°C
Betriebstemperatur	-20°C...+60°C
Schutzart	IP20

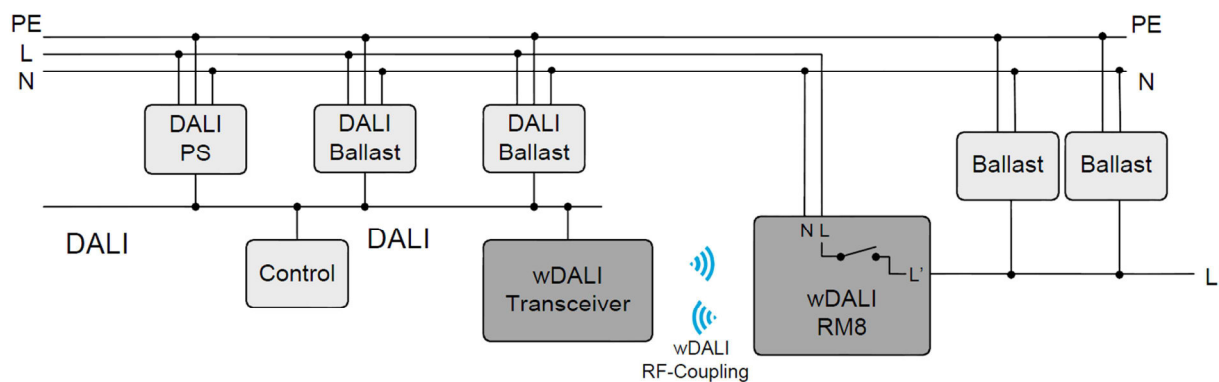
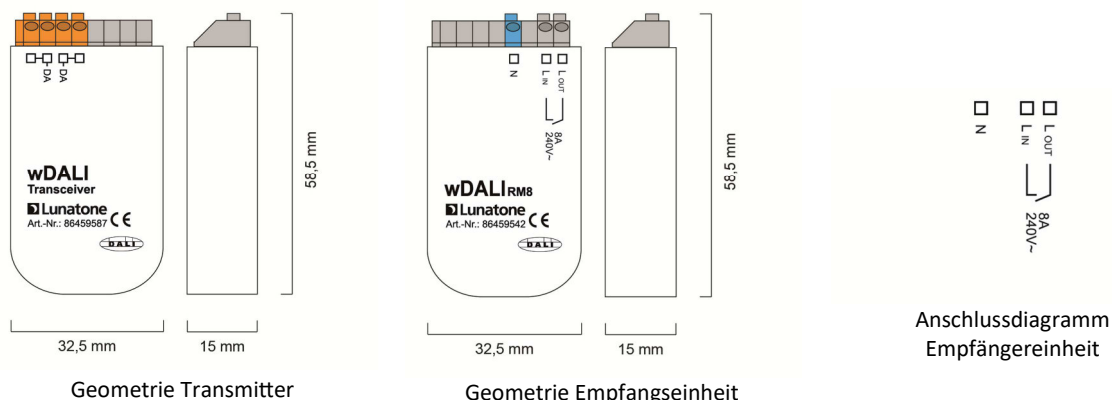

Installation

- das Sendemodul wird vom DALI-Bus versorgt (typ. Stromaufnahme 3.8 mA)
- der Anschluss an die DALI-Klemmen ist polaritätsunabhängig
- der DALI-Eingang ist netzspannungsfest
- die Empfängereinheit kann Ströme bis 8A schalten und ist für Lasten bis 1000VA geeignet
- die Klemmen sind für Drähte von 0,5-1,5mm² ausgeführt
- die Komponenten des wDALI RM8 sind für Doseneinbau geeignet
- Funkreichweite abhängig von den baulichen Gegebenheiten (im freien Feld bis zu 300m)

Funktion

- Einfache Adressierung und Konfiguration mit der PC-Software DALI-Cockpit
- Ein/Ausschalten von an den DALI-Kreis drahtlos angebundene Lasten

Bestellinformation

Art. Nr. 86459542: wDALI RM8,
1000VA/8A/80A, 1 Ein/Aus, Doseneinbau

Weiterführende Informationen und Zubehör

DALI-Cockpit – kostenlose Konfigurationssoftware für DALI-Systeme

<http://lunatone.at/de/dali-systeme/software/>

DALI-Produkte von Lunatone

<http://www.lunatone.at/de/>

Lunatone Datenblätter und Manuals

<http://lunatone.at/de/downloads/>

Kontakt:

Technische Fragen: support@lunatone.com

Anfragen: sales@lunatone.com

www.lunatone.com

Disclaimer

Änderungen vorbehalten. Alle Angaben ohne Gewähr. Das Datenblatt bezieht sich auf den aktuellen Auslieferungszustand

Die Kompatibilität mit anderen Geräten ist vor der Installation zu prüfen.

Vertretung Schweiz:

ERVOTECH AG

Hämmerli 11

CH-8855 Wangen SZ

www.ervotech.ch

info@ervotech.ch

+41 55 440 93 47